

- 取扱説明書 -

PASTIS TABLE

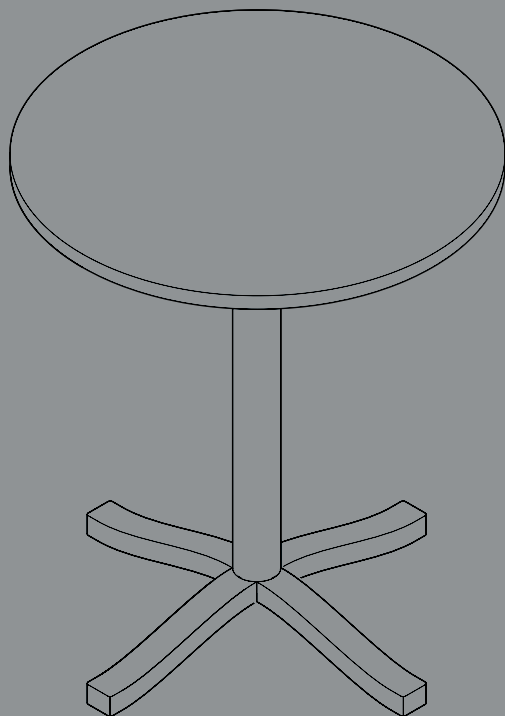

DESIGN BY JULIEN RENAULT

HAY

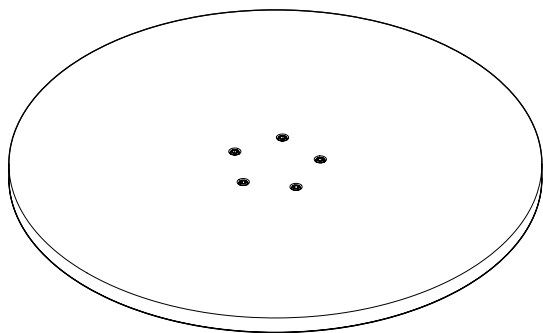

A 天板 x1



B 支柱 x1

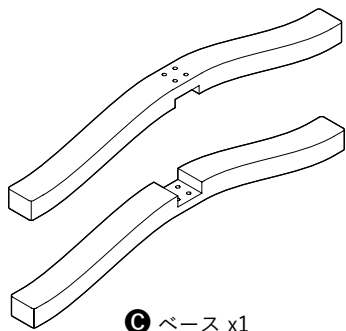

C ベース x1

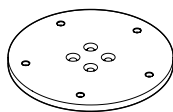

D プレート x1

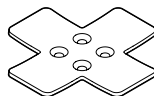

E ブラケット x1

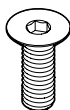

F ネジ x5

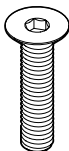

G ネジ x4

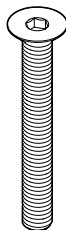

H ネジ x4

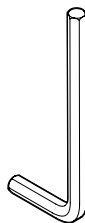

I 六角レンチ x1

組み立ての際は、天板に傷やその他の損傷を与えないよう注意して下さい。

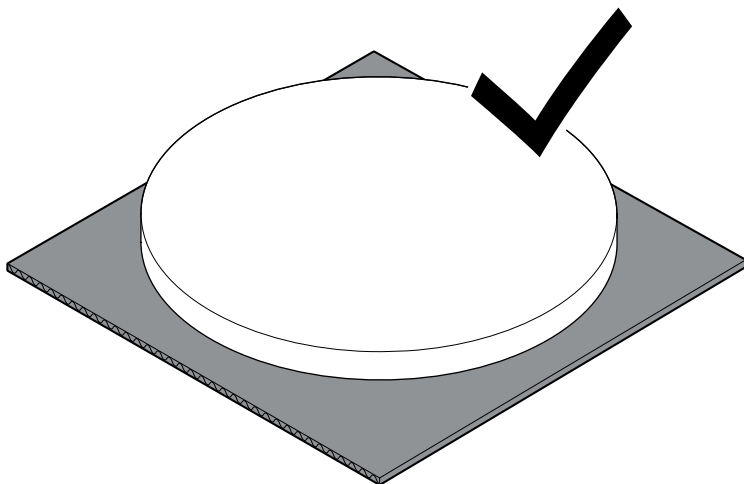
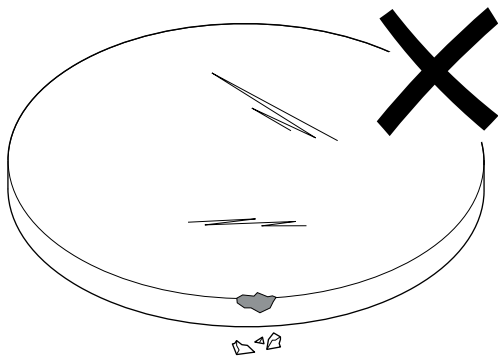

1.

ネジ **G** でプレート **D** を支柱 **B** に取り付けます。すべてのネジを差し込んで六角レンチ **I** で軽く締めた後、完全に締めて固定します。

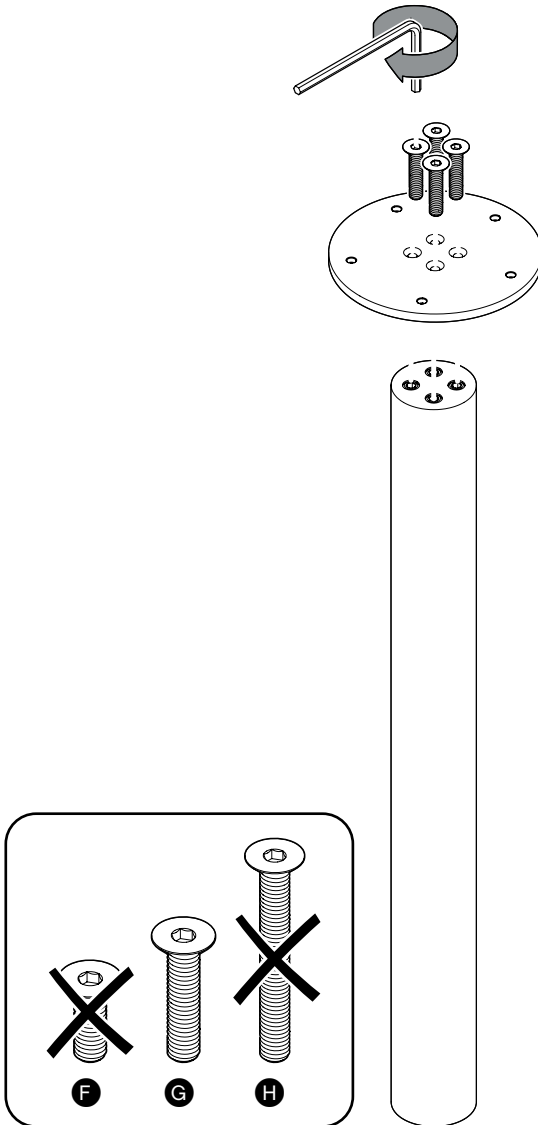

2.

支柱とプレートをネジ **F** で天板 **A** に取り付けます。すべてのネジを差し込んで六角レンチ **I** で軽く締めた後、完全に締めます。

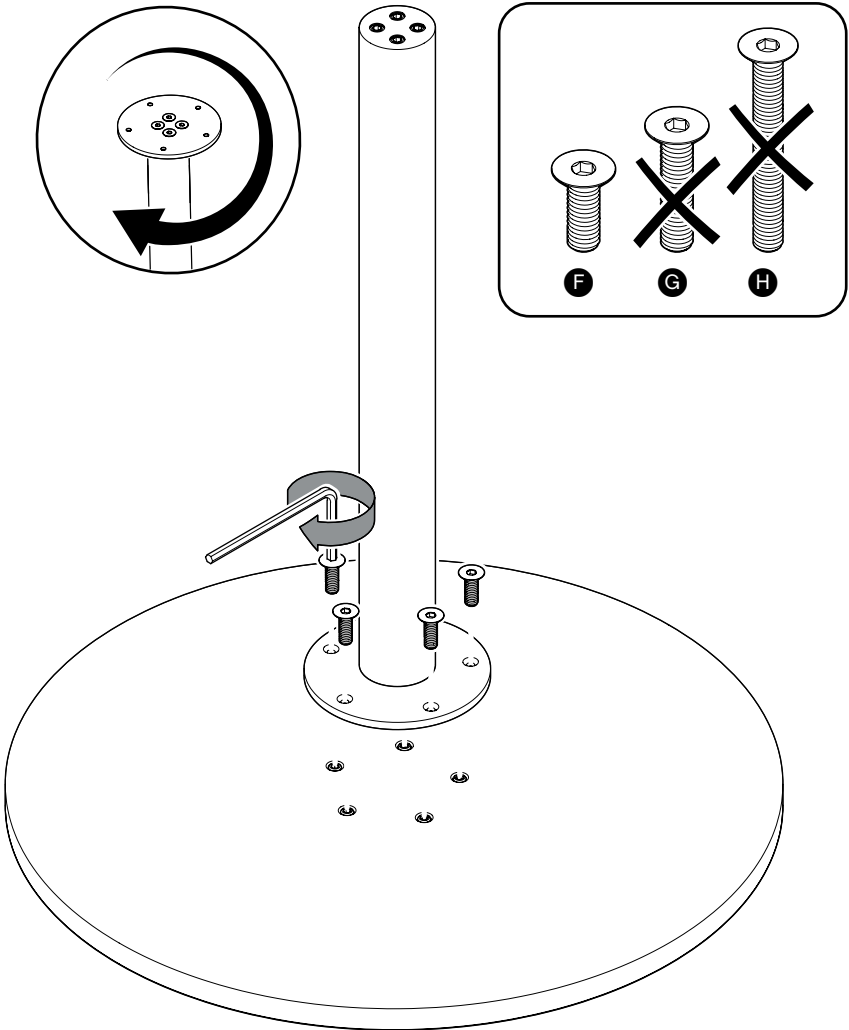

3.

交差させたベース **C** とブラケット **E** を並べ、ネジ **H** で支柱に取り付けます。
すべてのネジを差し込んで六角レンチ **I** で軽く締めた後、完全に締めます。

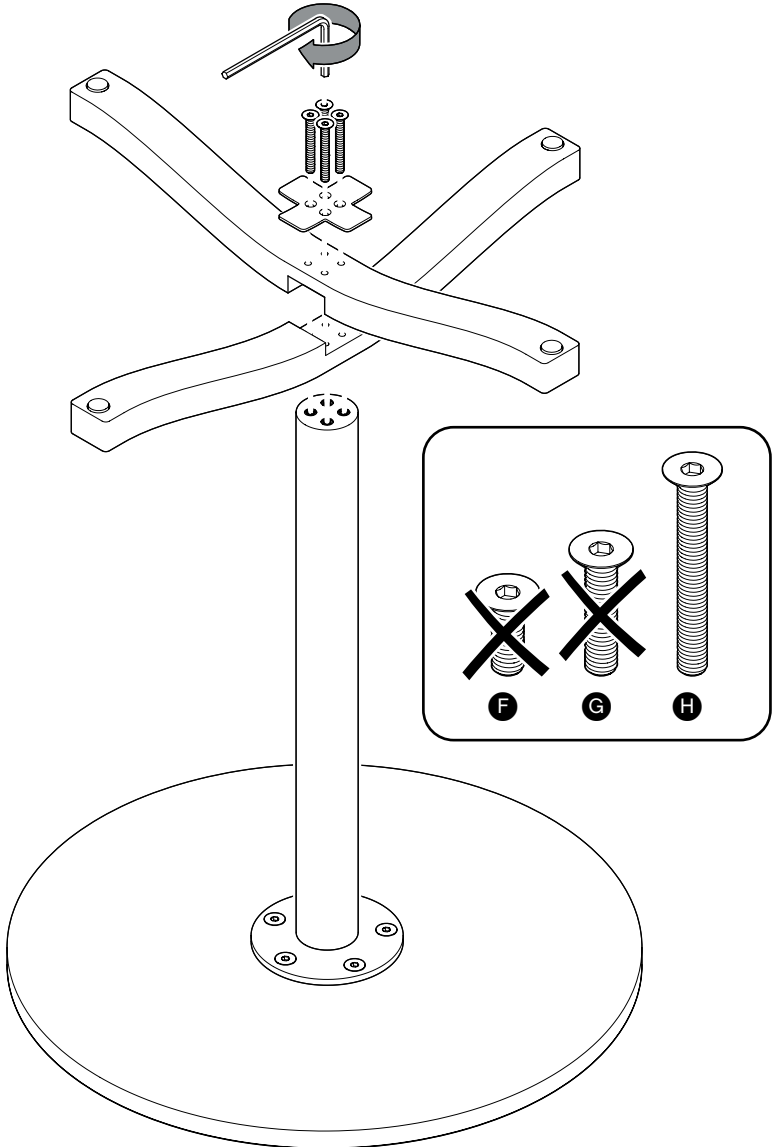

4.

テーブルを裏返します。
床が平坦でない場合は、ぐらつかないように脚を調節します。

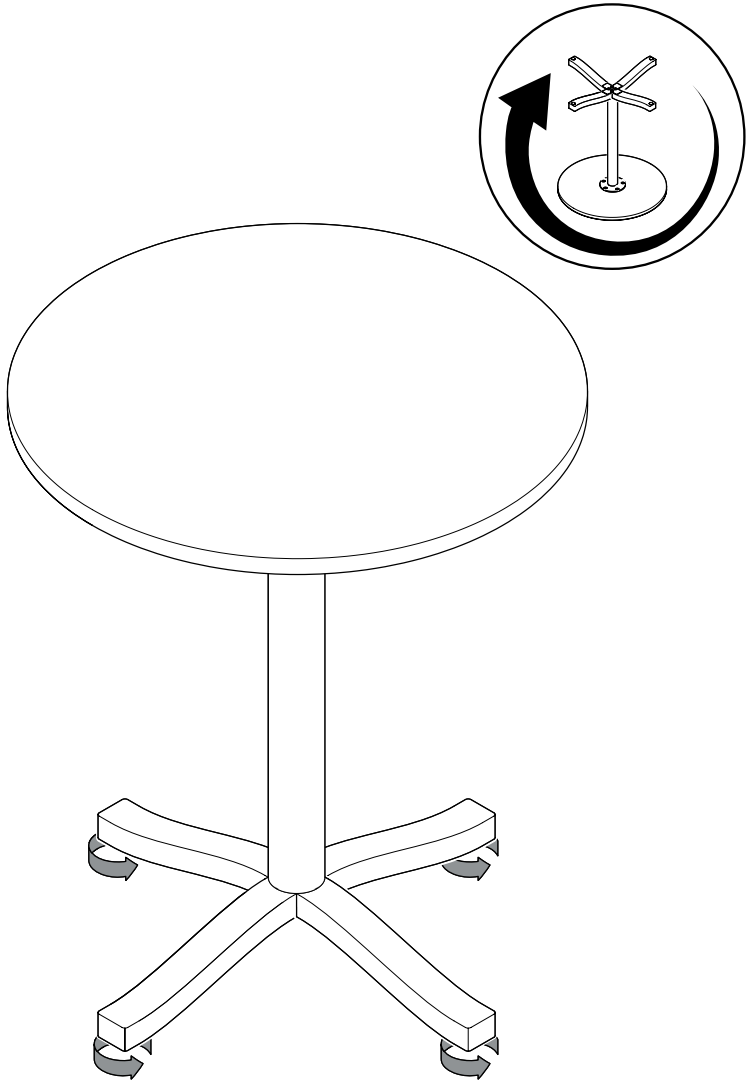

- お手入れ方法とメンテナンス -

HAY製品のメンテナンス方法については、「お手入れ方法とメンテナンス」ガイドをご確認ください。製品を長くご愛用いただくために、素材ごとの清掃方法やメンテナンス方法のアドバイスや取扱方法をご案内しています。



こちらのQRコードから、お手入れ方法とメンテナンスのガイドをご確認いただけます。



こちらのQRコードから、PASTIS TABLEに関連する情報をご確認いただけます。

こちらのURLからも上記の情報をご確認いただけます。
hay.dk/downloads

<https://www.hay-japan.com/>

10/01/2023

HAY