

- 取扱説明書 -

TWO-COLOUR

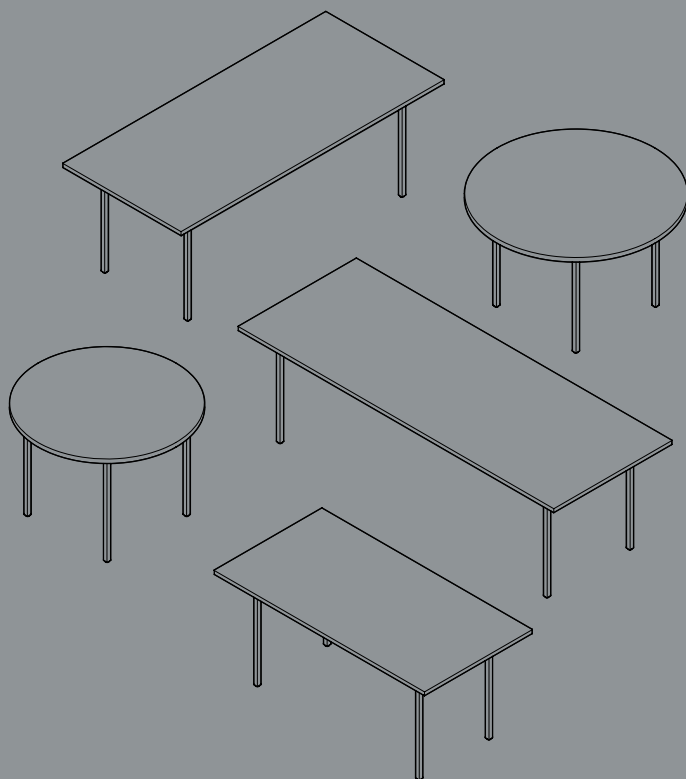

DESIGN BY MULLER VAN SEVEREN

HAY

- パーツ -

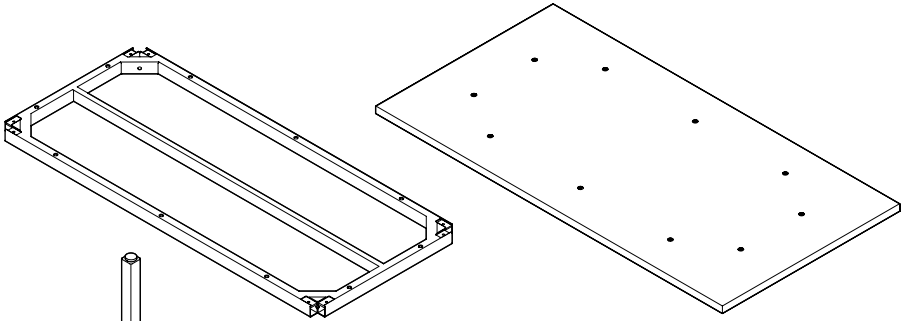

A フレーム x1

H 天板 x1

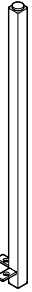

B 脚 x4



C ネジ x8



D ロックワッシャー x4



E ワッシャー x4

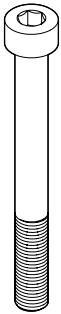

F ボルト x4

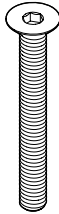

G ネジ



1 アレンキー x1



2 アレンキー x1

| | |
|--------|-----|
| Ø105 | x8 |
| Ø120 | x8 |
| 160x82 | x10 |
| 200x90 | x12 |
| 240x90 | x14 |

本取扱説明書は160×82cmテーブルの組み立て方を示しています。
異なるサイズでも手順は同じとなります。

組み立て作業中に、テーブルの天板が傷つかないように保護してください。

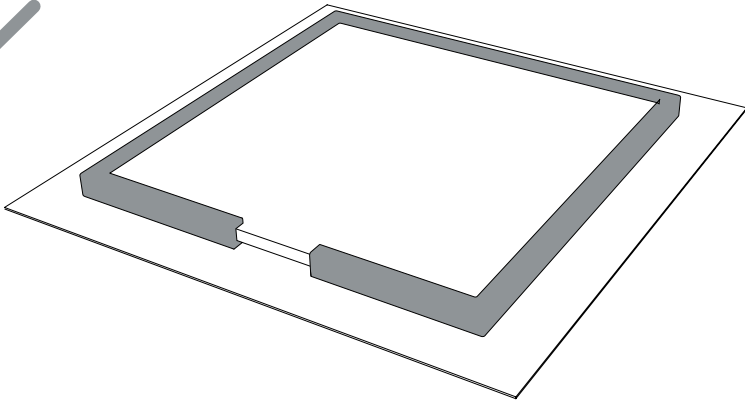
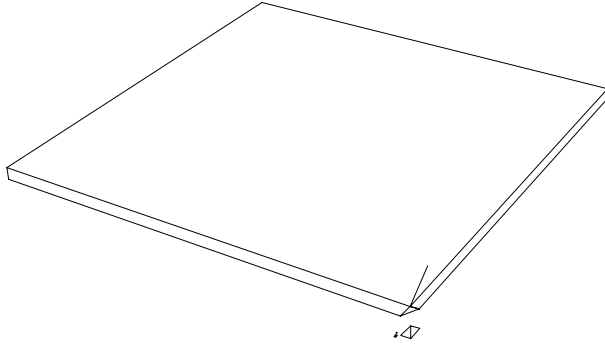

1.

下図のように、ネジ **C** で脚 **B** をフレーム **A** に固定します。

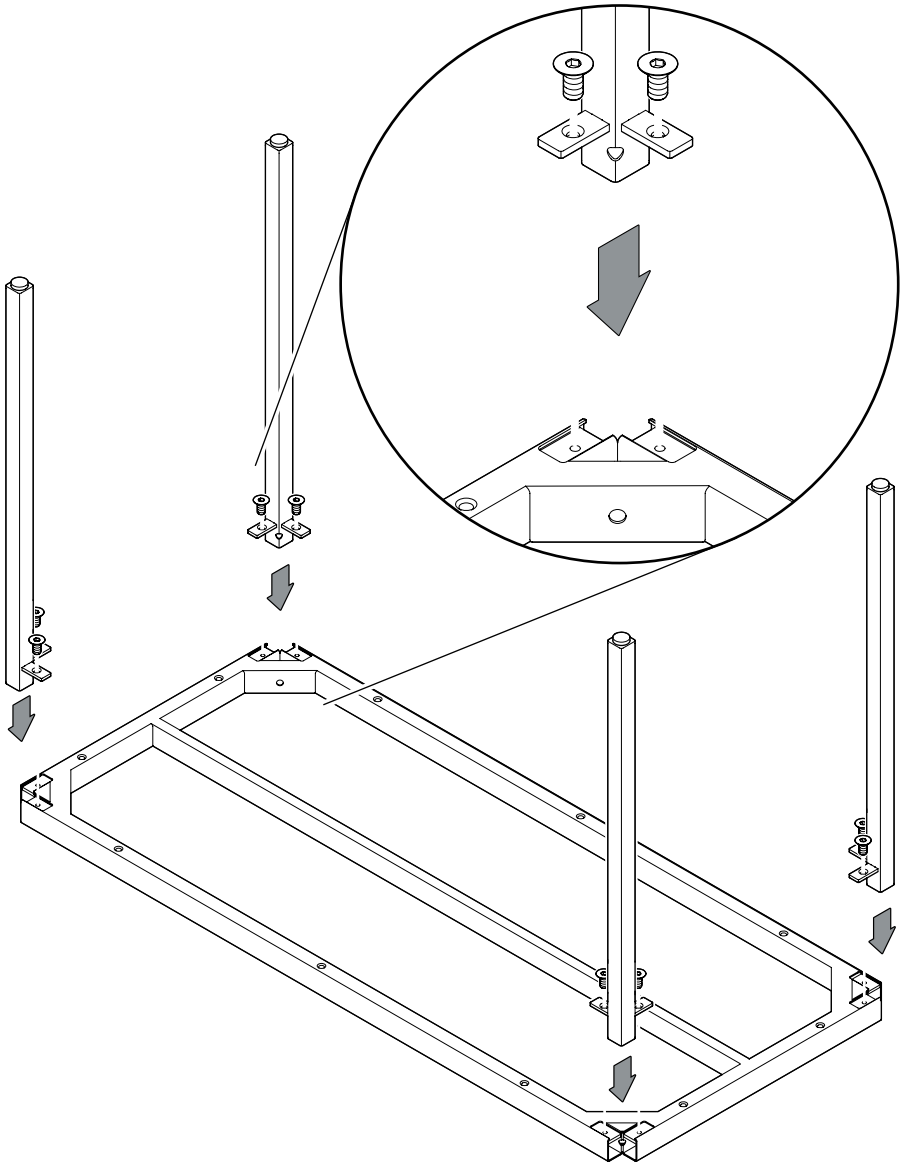

2.

六角レンチ**①**でネジを締めます。

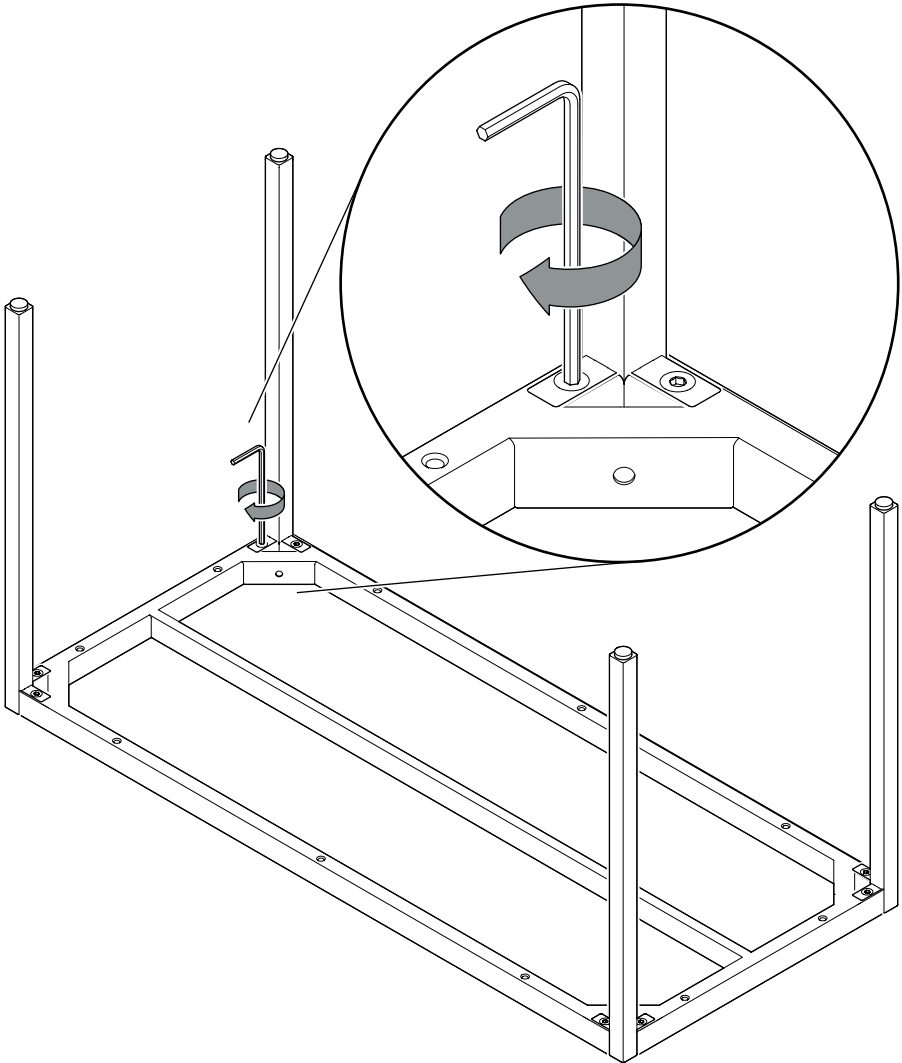

3.

ボルト **F** をフレームの角の穴に差し込みます。フレームに対してワッシャー **E**、次にロックワッシャー **D** の順番になっていることを確認してください。

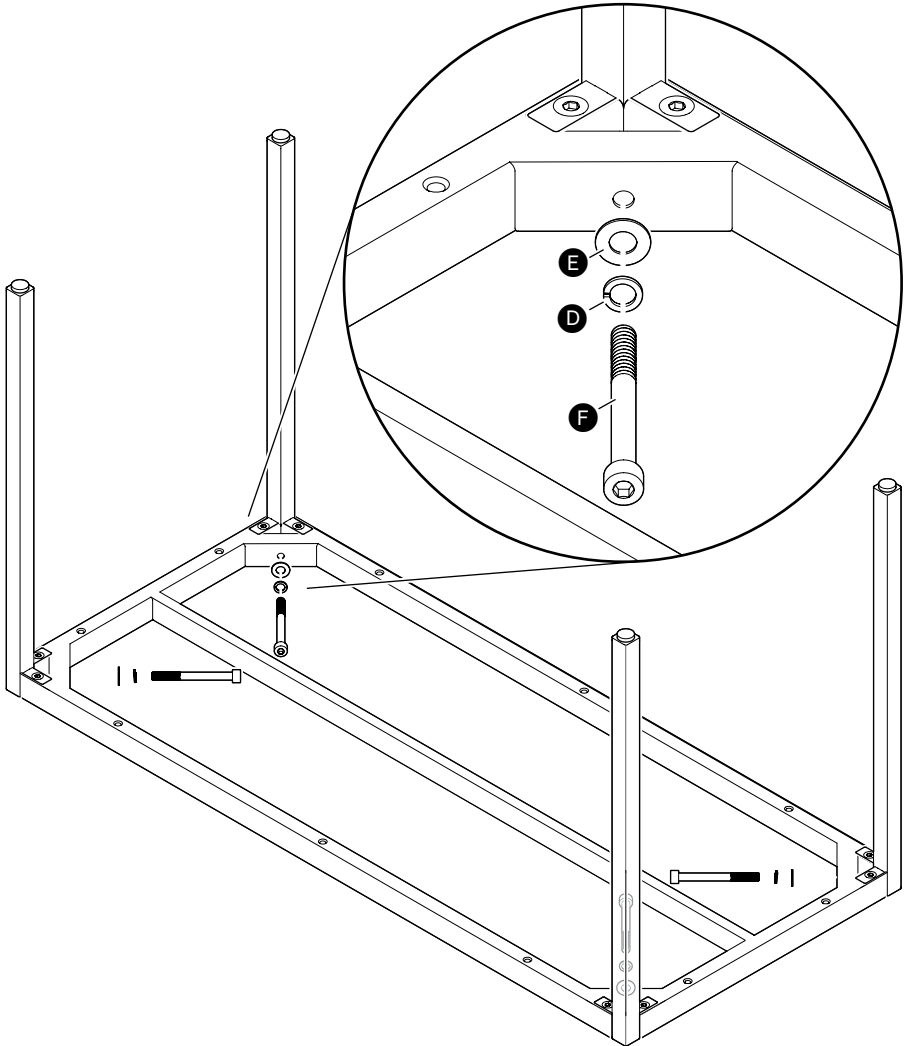

4.

六角レンチ **2** でボルトを締めます。

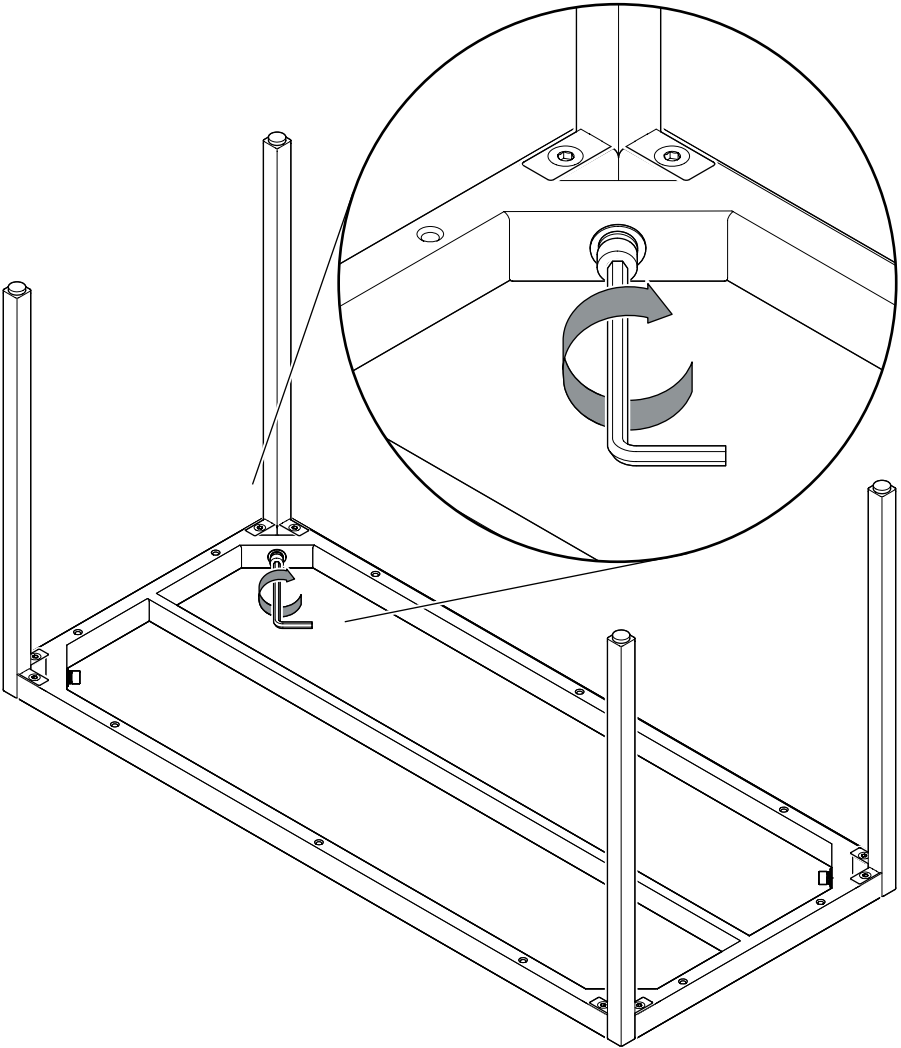

5.

脚を取り付けたフレームを天板 **H** に置きます。ネジ **G** を穴に挿入します。

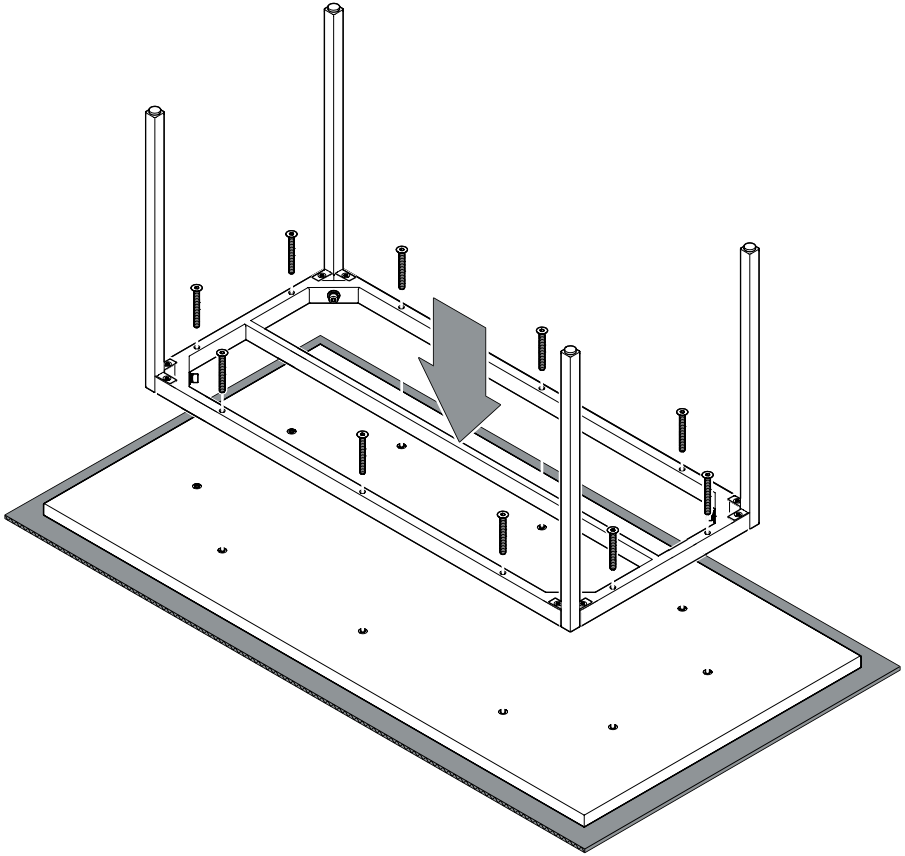

6.

最初に、六角レンチ**①**ですべてのネジを緩く締めます。
それから、すべてのネジを固く締めます。

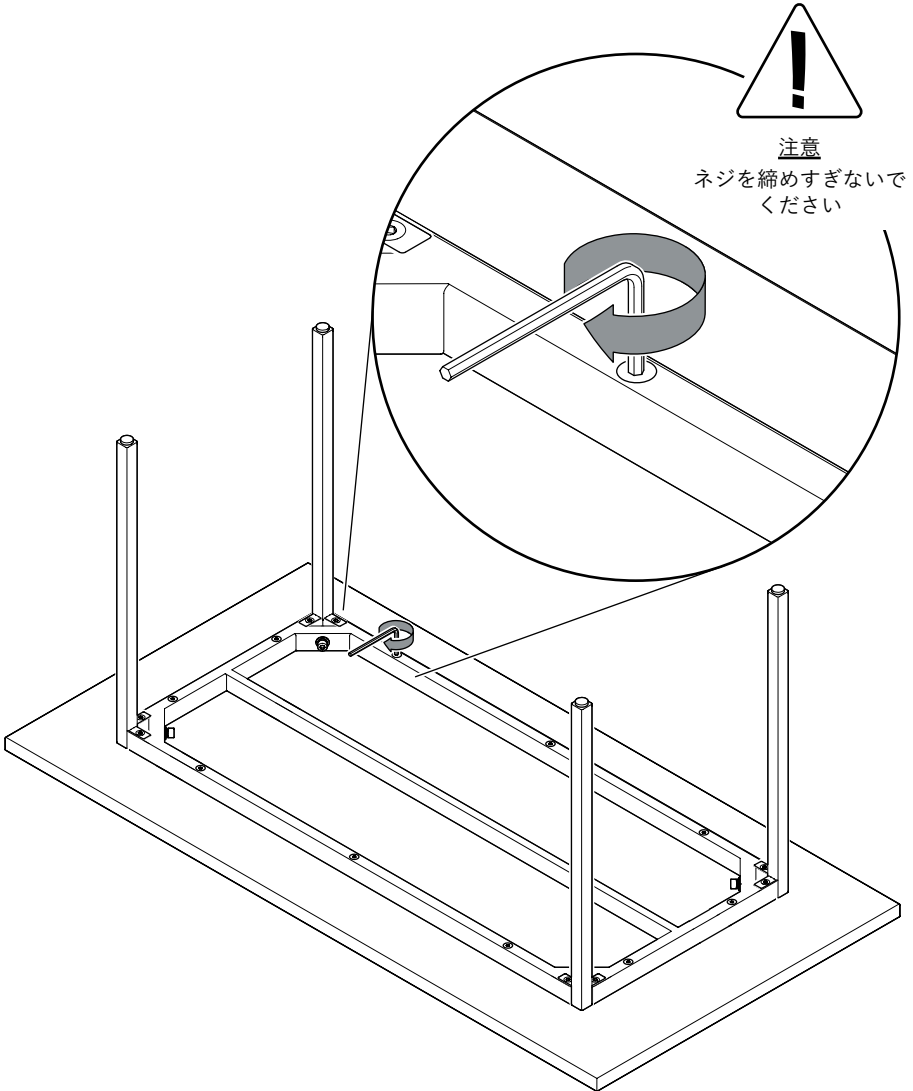

7.

テーブルを裏返します（2人以上での作業を推奨）。

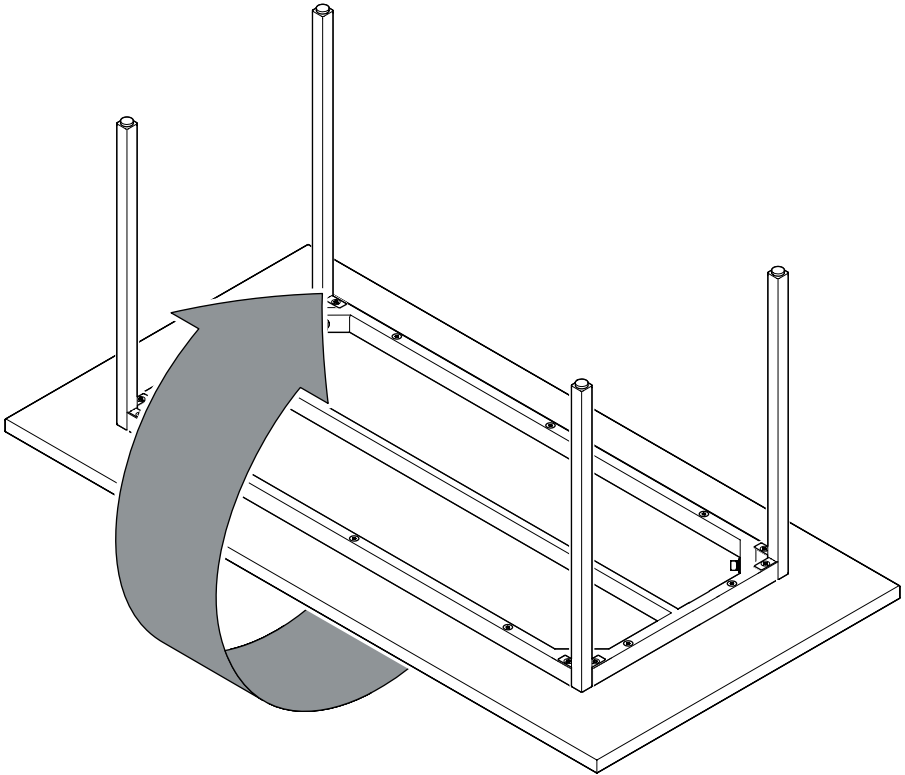

8.

テーブルを立たせた後、ぐらつかないことを確認します。
必要に応じて、脚もとのアジャスターを回転させて調整してください。

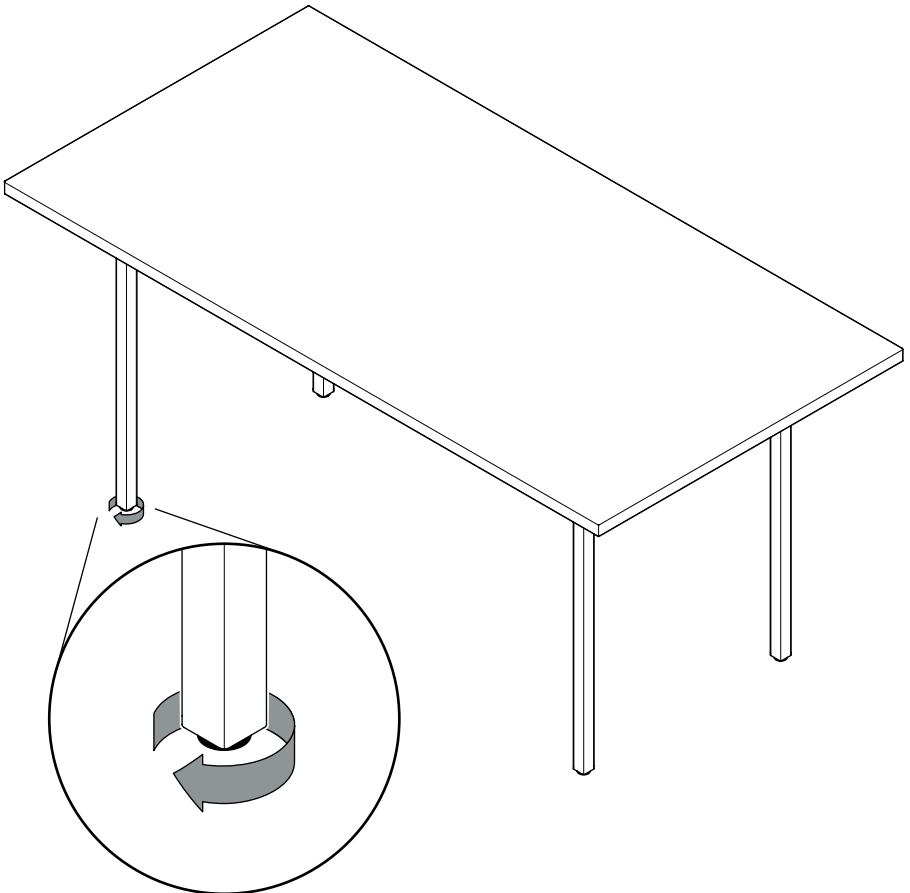

- お手入れ方法とメンテナンス -

HAY製品のメンテナンス方法については、「お手入れ方法とメンテナンス」ガイドをご確認ください。製品を長くご愛用いただくために、素材ごとの清掃方法やメンテナンス方法のアドバイスや取扱方法をご案内しています。



こちらのQRコードから、
お手入れ方法とメンテナンスの
ガイドをご確認いただけます。



こちらのQRコードから、TWO-COLOUR
に関連する情報をご確認いただけます。

こちらのURLからも上記の情報をご確認いただけます。
hay.dk/downloads

<https://www.hay-japan.com/>

29/10/2021

HAY